

CTE WORK BECOMES EASY



**ARTICULATED-TELESCOPIC
PLATFORM**

GELENKTELESKOPBÜHNE

**PLATAFORMA
ARTICULADA-TELESCÓPICA**

**PLATE-FORME
ARTICULÉE-TÉLESCOPIQUE**

Z 17E

PIATTAFORMA ARTICOLATA TELESCOPICA

AREA DI LAVORO - WORKING AREA - ÁREA DE TRABAJO - AIRE DE TRAVAIL

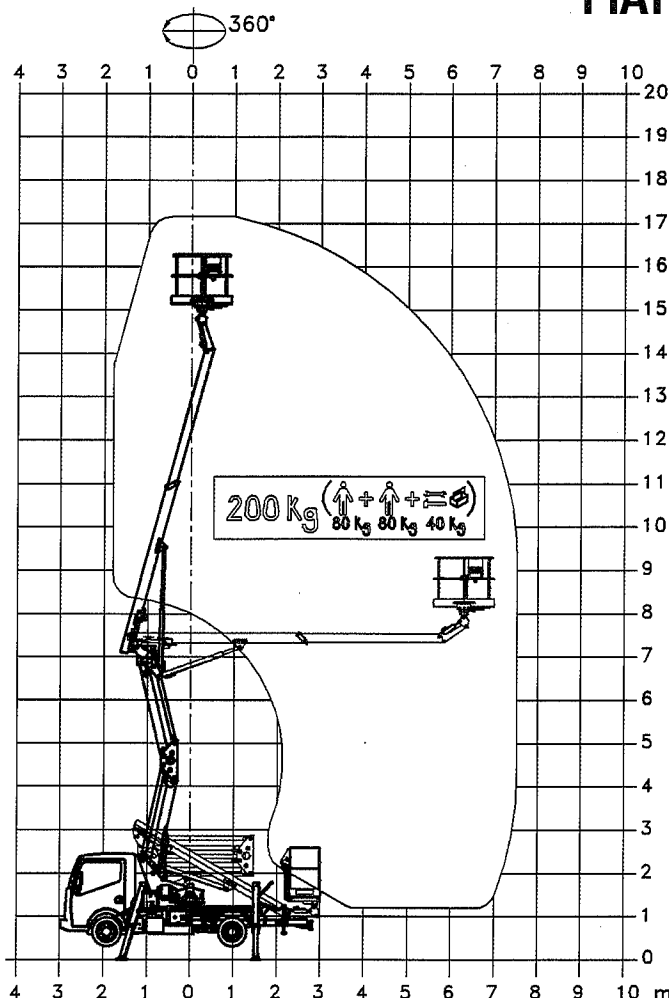

CARATTERISTICHE GENERALI

- Braccio a 2 elementi articolati a doppio parallelogramma + braccio telescopico (braccio base + uno sfilo)
- Movimentazione pantografo con bielle
- Rotazione torretta di 360°
- Dispositivo di sicurezza rotazione torretta
- Comandi elettroidraulici proporzionali singoli dal cestello in posizione verticale
- Avviamento ed arresto veicolo dal cestello
- Pianale in alluminio antiscivolo
- Cestello con base in materiale composito e parapetto in alluminio, dimensioni mm 1400 x 700 x 1100
- Livellamento cestello a parallelogramma idraulico
- Rotazione del cestello 65° destra + 65° sinistra
- N° 4 stabilizzatori a piazzamento oleodinamico con sensori di contatto terreno
- Impianto oleodinamico alimentato da pompa ad ingranaggi installata sulla presa di forza del veicolo
- Cicalino innesto presa di forza
- Contaore in cabina
- Presa elettrica 220 V AC CE in cestello
- Verniciatura standard: colore blu oppure bianco
- Certificazione CE

PRESTAZIONI

- Altezza di lavoro 17,2 m
- Altezza piano di calpestio 15,2 m
- Portata unica 200 kg
- Raggio utile di lavoro 7,7 m ca.
- Installabile su autotelaio PTT 3500 daN, passo 2900 mm

CTE
WORK BECOMES EASY

GB

TECHNICAL SPECIFICATIONS

- Articulated boom (two elements) + telescopic boom (main boom + one extension)
- Sigma boom movement enabled by connecting rods
- 360° turret rotation
- Turret rotation safety device
- Proportional, electrohydraulic, controls in basket which are placed in a vertical position and perform single functions
- Engine start and stop from the basket
- Anti-slip, aluminium flatbed
- Basket basement in composite material and guardrail in aluminium, dimensions 1400 x 700 x 1100 mm
- 65° right + 65° left hydraulic basket rotation
- Basket levelling by hydraulic, parallel linkage
- 4 oil pressure placing stabilisers with ground-contact sensors
- Hydraulic system fed by a gear pump installed on the vehicle's PTO
- 220V AC CE-compliant outlet in basket
- Buzzer when the PTO is coupled
- Hour meter in cabin
- EC declaration of conformity
- Standard blue or white paint work

PERFORMANCES

- Working height: 17,2 m
- Platform height: 15,2 m
- Load capacity: 200 kg
- Working outreach: some 7,7 m
- The platform can be installed on a 3500 kg GVW, 2900 mm WB vehicle

D

TECHNISCHE DATEN

- Zweiteiliger Gelenksarm + Teleskopausleger (Basisausleger + 1 Ausschub)
- Bewegung des Pantographs mit Pleueln
- 360° Schwenkbereich
- Sicherheitsvorrichtung für den Schwenkbereich
- Vertikal gestellte-, elektrohydraulische-, proportionale Steuerungen im Korb für einzelne Bewegungen
- Motorstart und -stop vom Korb
- Rutschfeste Fahrgestellabdeckung in Aluminium
- Korbsboden aus Kompositstoffe und Aluminium Brüstung, Maße 1400 x 700 x 1100 mm
- 65° rechte + 65° linke, hydraulische Korbdrehung
- Hydraulisches Korbnivellierungssystem
- 4 Stabilisatoren mit öldynamischer Positionierung und Geländekontaktsensoren
- Öldynamische Anlage netzbetrieben von einer Zahnradpumpe, die auf den Fahrzeugs PTO installiert ist
- 220V AC CE-Steckdose im Korb
- Warnsignal bei eingeschaltetem Nebenantrieb
- Arbeitsstundenzähler in der Fahrerkabine
- Konformitätserklärung
- Standardlackierung blau oder weiß

LEISTUNGSDATEN

- Arbeitshöhe: 17,2 m
- Höhe am Korb: 15,2 m
- Tragfähigkeit: 200 kg
- Seitliche Reichweite: ca. 7,7 m
- Auf LKW mit 3500 kg max. z. Gesamtgewicht und ab 2900 mm Achsabstand installierbar

E

CARACTERÍSTICAS TÉCNICAS

- Brazo de dos elementos articulados con doble paralelogramo-pluma telescópica (brazo principal + pluma telescópica)
- Movimiento del brazo articulado mediante bielas
- Rotación de la torreta de 360° en continuo
- Dispositivo de seguridad aplicado a la rotación de la torreta
- Mandos en la cesta electro-hidráulicos proporcionales, posicionados verticalmente, maniobras individuales
- Arranque y parada del motor del vehículo desde la cesta
- Plataforma de aluminio "martelé" antideslizante
- Cesta con base de material compuesto y barandilla de aluminio, dim. 1400 x 700x1100 mm
- Rotación hidráulica de la cesta: 65° derecha + 65° izquierda
- Nivelación de la cesta con paralelogramo hidráulico
- 4 estabilizadores con posicionamiento oleodinámico y sensores de contacto con terreno
- Instalación hidráulica alimentada por una bomba de engranajes instalada sobre la toma de fuerza del vehículo
- Toma de corriente de 220V AC CE en la cesta
- Avisador acústico de conexión de la toma de fuerza
- Contador horario en la cabina
- Certificado CE
- Color de pintura estándar: azul o blanco

PRESTACIONES

- Altura de trabajo: 17,2 m
- Altura pie de hombre: 15,2 m
- Capacidad de la cesta: 200 kg
- Alcance lateral máximo: 7,7 m aprox
- Instalable sobre chasis PMA 3500 kg y distancia entre ejes 2.900 mm

F

CARACTÉRISTIQUES GÉNÉRALES

- Bras à deux éléments articulés à double parallélogramme + bras télescopique (bras de base + un télescope)
- Mouvement du bras articulé par moyen des bielles
- Rotation de la tourelle de 360°
- Dispositif de sécurité rotation tourelle
- Commandes dans le panier électro-hydrauliques proportionnelles à manoeuvres individuelles, placées en position verticale
- Démarrage et arrêt à partir du panier
- Plateau en aluminium antidérapant
- Pavement du panier en matériau composite et garde-corps en aluminium, dim. 1400 x 700 x 1100 mm
- Rotation hydraulique du panier: 65° droite + 65° gauche
- Nivellement du panier à parallélogramme hydraulique
- 4 stabilisateurs oléohydrauliques avec capteurs de contact terrain
- Installation hydraulique alimentée par une pompe à engrenages installée sur la prise de mouvement du véhicule
- Prise électrique 220 V AC CE dans le panier
- Buzzer enclenchement prise de mouvement
- Compteur horaire dans la cabine.
- Déclaration de conformité CE
- Peinture standard de couleur bleue ou blanche

CARACTÉRISTIQUES GÉNÉRALES

- Hauteur de travail : 17,2 m
- Hauteur de plancher: 15,2 m
- Capacité: 200 kg
- Déport de travail: 7,7 m environ
- Installation sur châssis PTC 3500 kg, emp. 2900 mm

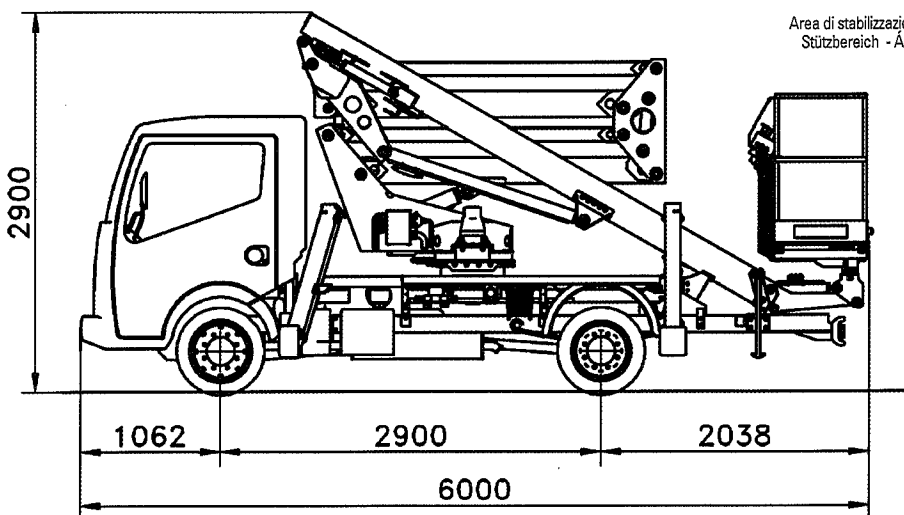

Area di stabilizzazione - Stabilizing area
Stützbereich - Área de estabilización
Aire de stabilisation

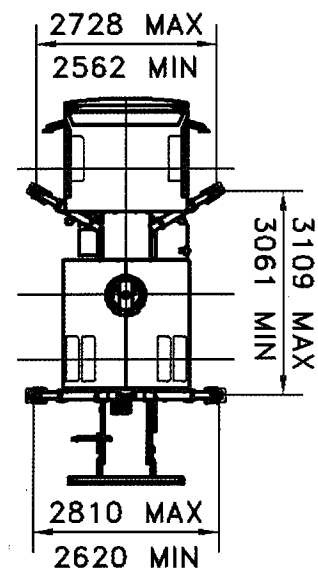

CTE S.p.A.

DIREZIONE COMMERCIALE - 30031 DOLO (VE) - Via I Maggio 8, int. 4 - tel. +39 041 51.00.130 - fax +39 041 41.38.44 - www.ctelift.com - doloc@ctelift.com
SEDE LEGALE E STABILIMENTO - 38068 ROVERETO (TN) - Via Caproni, 7 - Z.I. - tel. +39 0464 48.50.50 fax +39 0464 48.50.99 - www.ctelift.com - info@ctelift.com
FILIALE DI MILANO - 20098 S. GIULIANO MILANESE (MI) Via Piemonte, 23/B - tel. +39 02 98.81.100 fax +39 02 98.28.20.96 - www.ctelift.com - milano@ctelift.com
STABILIMENTO BIZZOCCHI - 47032 BERTINORO (FC) V.le 2 Agosto, 670 - tel. +39 0543 44.88.30 - fax +39 0543 44.83.43 - www.bizzocchi.it - export@bizzocchi.it
STABILIMENTO - 37010 RIVOLI VERONESE (VR) Loc.tà Terramatta 1, - tel. +39 045 62.80.100 fax +39 045 62.80.999

PUNTI VENDITA: Bari, Cagliari, Catania, Cesena, Fano, Firenze, Forlì, Napoli, Roma, Sassari, Torino, Udine

PUNTI ASSISTENZA: Bari, Bologna, Cagliari, Catania, Cesena, Dolo, Fano, Milano, Modena, Napoli, Pistoia, Pordenone, Roma, Rovereto, Taranto, Torino, Udine

CTE UK LTD. 146, Wakefield Road - Ossett, WAKEFIELD - West Yorkshire WF5 9AR - United Kingdom - tel. +44 1924 26.81.03 - fax. +44 1924 26.70.90

CTE FRANCE S.a.s. 5, Allée des Souches - 78260 ACHÈRES - France - tel. +33 139 22.12.12 - fax +33 139 22.12.00

I dati contenuti nella presente scheda non sono impegnativi. Ci riserviamo di apportare modifiche in qualsiasi momento senza preavviso. Le informazioni riportate hanno solo scopo illustrativo. Product specifications are subject to change without notice or obligation. Technical features and drawings in this brochure are for illustrative purposes only - Die Angaben dieses technischen Datenblattes sind unverbindlich. Änderungen sind jederzeit und unangemeldet vorbehalten. Diese Informationen dienen nur einem besseren Verständnis. Erklärungen sind jederzeit und unangemeldet vorbehalten. Los datos relativos en la presente ficha técnica no son vinculantes, nos reservamos la posibilidad de modificarlos en cualquier momento sin preaviso. Las informaciones dadas tienen solo un carácter ilustrativo. Diferencias al manual de uso y mantenimiento para ver las instrucciones relativas para el adecuado uso de esta máquina - Document non contractuel. Les éléments concernés les données techniques sont approximatifs et facultatifs. Nous nous réservons la possibilité de modifier les caractéristiques.

